



Notices d'instruction Utilisation VAT (Ancien produit)



FIT La référence de la porte relevante

FIT

6, Rue du Parc des Vergers

91250 TIGERY

Tél: 01 69 90 69 69 Fax: 01 69 90 02 52

Mail: info@fit-doors.fr

www.fit-doors.fr



www.fit-doors.fr

Notice d'instruction utilisation VAT (Ancien produit)



Attention les précautions et instructions de ce document DOIVENT être respectées pour l'utilisation, l'entretien et la réparation de chaque type des portes ou Options FIT.

Les portes FIT et leurs options évoluent constamment, pour s'adapter aux nouvelles normes et évolutions des véhicules.

FIT se réserve le droit de modifier ses produits sans avertissement préalable.

N'hésitez pas à nous contacter pour connaître les dernières évolutions.

Soit par téléphone au 01.69.90.69.69 ou par mail à l'adresse info@fit-doors.fr

Afin d'assurer la sécurité des personnels et tierces personnes il est indispensable que l'ensemble des tâches d'entretiens, de réparation, de vérifications... soient exclusivement effectuées par des personnes qualifiées et préalablement formées.



www.fit-doors.fr

Notice d'instruction utilisation VAT (Ancien produit)

Introduction :

Les portes FIT VAT sont au sens réglementaire considérées comme des machines.
Avant utilisation, lire attentivement la notice d'instruction et prendre en considération les remarques et mises en garde.

Elles sont destinées à être intégrées dans un véhicule ou une remorque, avec tous les autres équipements pour former un tout indissociable.

La société FIT ne réalise jamais le montage et l'intégration de ses kits sur les véhicules et leurs remorques, cette tâche est réalisée par les carrossiers.

Lors de la vente ou de la cession à quelque titre que ce soit de ses portes, la société FIT communique une déclaration de conformité CE. Ce document ne tient pas compte des évolutions ou modifications que les monteurs qualifiés pourraient apporter lors de l'incorporation des portes sur les véhicules ou les remorques.

Ce document rédigé pour le montage de la porte, démontre que, lors de la conception de la machine et dans la limite de ses possibilités techniques, la société FIT a intégré la sécurité au stade de la conception en respectant les exigences essentielles de sécurité de la directive machine (Directive CE 2006-42).

Avec chaque porte FIT VAT, la société FIT délivre une déclaration de conformité CE. Cette déclaration de conformité démontre que la société FIT a respecté pour la machine les exigences essentielles de sécurité édictées par la directive machine (Directive CE 2006-42).

Les portes FIT et leurs options sont livrées en kits destinés à être intégrés sur les véhicules ou les remorques pour former un équipement indissociable.

Il est donc indispensable que le montage de la porte soit réalisé par une personne formée et qualifiée.

Après montage l'intégrateur de la porte sur le véhicule ou la remorque devra :

- S'assurer que la machine est bien conforme aux exigences essentielles de la directive Européenne,
- Vérifier l'état et le bon fonctionnement de la machine,
- Si besoin est, faire vérifier l'état et la conformité la machine par un organisme agréé,
- Réaliser le contrôle montage et mise en service,
- Fournir la déclaration de montage à FIT et à l'utilisateur,
- Fournir la notice d'instruction de l'équipement à l'utilisateur,
- Fournir la déclaration de conformité CE à l'utilisateur.

Ce document ne tient pas compte des évolutions ou modifications que les monteurs qualifiés pourraient apporter lors de l'incorporation des portes sur les véhicules ou les remorques.

Il sera donc important :

- De respecter scrupuleusement les instructions de montage communiquées par la société FIT,**
- S'assurer du bon respect des exigences essentielles de sécurité édictée par la directive**
- De tenir informer la société FIT de toutes modifications ou évolutions du produit finalisé.**

L'exploitant ou l'utilisateur de la porte doit de son côté :

- Utiliser et mettre en service une machine conforme,
- Vérifier périodiquement le maintien en état de conformité de sa machine,
- Respecter les obligations réglementaires définies par arrêtés ministériels ayant trait notamment à la vérification périodique des portes,
- Former son personnel à la sécurité et à l'utilisation des portes,
- Mettre en place une organisation du travail et des moyens adaptés
- Maintenir la machine conforme

Pour toute information complémentaire, votre contact chez FIT :

Téléphone : 01.69.90.69.69
Mail : info@fit-doors.fr



www.fit-doors.fr

Notice d'instruction utilisation VAT (Ancien produit)

Déclaration de montage et validation de la garantie.



Cette fiche remplie doit être jointe impérativement aux documents transmis lors de la livraison du véhicule.

Déclaration de montage:



A remplir par l'installateur de la porte FIT et de ses options.

Nom de l'entreprise qui a réalisé le montage de la porte et de ses options:

Nom et fonction de la personne responsable de l'inspection:

Par cette déclaration de montage, je déclare que la porte et ses options identifiées dans la déclaration de conformité de cette notice d'intégration, ont été montés conformément aux instructions de montage. Que le test et le contrôle de mise en service a été effectué et qu'ils ont obtenu un résultat positif et que la porte et ses options ont été déclarés aptes à être utilisés conformément à leur montage.

BROUILLON

Remarques:

Date:

Signature de la personne responsable de l'inspection:



www.fit-doors.fr

Notice d'instruction utilisation VAT (Ancien produit)

Déclaration de conformité CE:



Cette Déclaration de conformité CE n'est plus valable, si la moindre modification est apportée à la porte FIT ou à ses options, ou si les instructions d'intégration de cette notice ont été changées sans l'autorisation écrite préalable de FIT, si les instructions d'entretien et de maintenance préventives n'ont pas été respectés et/ou si les contrôles périodiques n'ont pas été réalisés.



DECLARATION DE CONFORMITE CE

Le fabricant : FIT
Rue des Vergers
91500 TIGERY
France

déclare que la machine désignée ci-dessous :

Désignation : Porte FIT Clever Safe CC

Numéro de série : 2400956

Destinée à être montée sur les véhicules de transport, uniquement, prévue pour permettre l'ouverture et la fermeture.

- est conforme aux dispositions de la directive « machines » (directive 2006/42/CE) et aux réglementations nationales la transposant.
- est également conforme aux normes européennes, aux normes nationales et aux dispositions techniques suivantes :
 - 2014/30/CE relative à la compatibilité électromagnétique (directive CEM)
 - 2014/35/CE relative aux équipements basse tension

La personne autorisée à constituer le dossier technique est GRISAT Olivier.

Fait à Tigery, le 28 juin 2024.

Nom et Fonction du signataire ayant pouvoir pour engager le déclarant :

Olivier GRISAT

Président.

Signature



La plaque CE de votre machine se trouve à l'intérieur du coffret de commande.

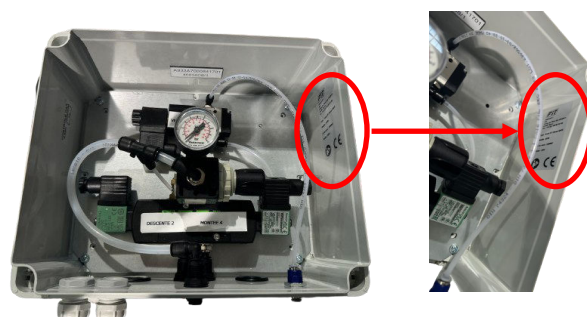



Notice d'instruction.
Porte FIT VAT (Ancien modèle)
Utilisation - Fonctionnement





www.fit-doors.fr

Notice d'instruction utilisation VAT (Ancien produit)

INSTRUCTIONS DE SECURITE GENERALES POUR LE MONTAGE, L'UTILISATION, L'ENTRETIEN ET LA REPARATION.



Attention les précautions et instructions de ce document DOIVENT être respectées pour l'installation, l'utilisation, l'entretien et la réparation de chaque type des portes ou Options FIT.

Afin d'assurer la sécurité du personnel technique et des autres personnes éventuellement présentes, les travaux d'entretien et de réparation sont des tâches exclusivement réservées aux personnes qualifiées, qui ont été formées à cet effet, qui connaissent et comprennent les instructions et maîtrisent les aspects liés à la sécurité.

La négligence peut grandement menacer la sécurité du personnel technique et de tierces parties, et peut causer des blessures ou la mort.

Les accidents qui ont lieu au cours de l'utilisation des équipements ou pendant les opérations d'entretien, sont souvent causés par le non-respect des consignes de sécurité.

L'opérateur doit être majeur et doit surveiller son environnement de travail durant l'opération d'ouverture et de fermeture.

L'opérateur doit respecter le protocole d'entretien et les préconisations du manuel d'utilisation.

L'opérateur doit porter des équipements de protection individuelle (EPI) adaptés durant les opérations d'installation, d'utilisation, d'entretien et de maintenance.

L'opérateur doit s'assurer du complet dégagement de la zone, afin de ne pas bloquer ou perturber les opérations de montée et de descente.

L'opérateur doit impérativement rester en dehors de la zone de mouvement de la porte FIT durant les manipulations du rideau en ouverture et/ou fermeture.

L'opérateur doit conserver en permanence un contrôle visuel de la zone de travail et observer attentivement l'ensemble des mouvements, lors de la phase d'ouverture et de fermeture de sa porte FIT.

L'opérateur doit signaler et informer la société FIT en cas d'anomalies et/ou de dysfonctionnements constatés.

Il est fortement déconseillé de déplacer le véhicule lorsque votre porte FIT est ouverte.

Il est impératif de respecter le protocole d'entretien et les préconisations du manuel d'utilisation.

ATTENTION

FIT décline toute responsabilité en cas de blessure personnelle, de décès, ou de dommages à la propriété découlant d'une mauvaise utilisation de la porte FIT.

FIT décline toute responsabilité en cas de blessure personnelle, de décès ou de dommages causés à la propriété suite à l'utilisation de pièces de rechange du marché secondaire ou de pièces ne provenant pas de l'équipementier d'origine pour l'entretien ou la réparation des portes FIT.

FIT décline toute responsabilité en cas de blessure personnelle, de décès, ou de dommages causés à la propriété suite à l'utilisation d'une porte FIT dont la conception originale a été modifiée sans approbation écrite expresse de sa part.

Il n'existe aucune garantie, expresse ou implicite, y compris la garantie de qualité marchande ou la garantie d'adéquation à un usage particulier allant au-delà de ce qui est indiqué.

CONSIGNES ET INSTRUCTIONS DE SECURITE GENERALES



<p>Equipements de protection individuelle (EPI) adaptés:</p> <p>Chaussures de sécurité avec protection en acier pour les orteils.</p> <p>Gants de protection</p> <p>Lunettes de sécurité avec protections latérales, ou avec écran</p> <p>Bouchons pour les oreilles</p> <p>Tenue de travail doit être adaptée. Il est interdit de porter des tenues amples pouvant être attrapées par les parties en mouvement.</p> <p>Casque conseillé.</p>	
<p>Evitez de porter des bagues, des bracelets, des colliers, des montres... pouvant être attrapés dans les parties mobiles la porte FIT</p>	
<p>Choisissez toujours le bon outil pour un certain travail. Remplacez les outils usés ou endommagés.</p>	
<p>Risques de blessures liés à l'utilisation de votre porte FIT</p> <p>Ecrasement des mains et des pieds.</p> <p>Ecrasement du corps – Pièces en mouvement.</p> <p>Dérailage</p> <p>Trébuchement</p> <p>Chute</p> <p>Electrique</p> <p>En cas de doute, n'hésitez pas et nous contacter pour plus d'aide et conseils.</p>	



www.fit-doors.fr

Notice d'instruction utilisation VAT (Ancien produit)

Généralités

Pour que votre système FIT VAT fonctionne de manière optimale la porte et le système doivent toujours être en bon état.

Avant chaque utilisation:

S'assurer que la porte est en bon état général. Si ce n'est pas le cas il faut posséder immédiatement au remplacement des pièces défectueuses.

Contrôler le bon état des rails.

Vérifier le cadre arrière et s'assurer qu'il est en bon état.

Assurez vous qu'aucun objet ou obstacle ne se trouve sur la trajectoire de la porte.

Dans le cas d'un porte équipée d'un système de verrouillage ou de plombage assurez vous qu'il sont bien débloqués.

Lors de l'utilisation:

Contrôler l'état général du système FIT VAT.

S'assurer que le mouvement de la porte est régulier en montée et en descente. Si ce n'est pas le cas il faut prévoir une révision. Cette opération doit être faite dans les plus brefs délais. Elle doit être réalisée par un professionnel.

Après utilisation ou en cas de déplacement du véhicule:

S'assurer que la porte est complètement fermée. Ne jamais stationner le véhicule avec la porte en position ouverte.



Attention: Ne roulez pas porte ouverte
Vous risquez de perdre vos colis et d'endommager la porte et votre système.

Rouler porte ouverte annule la garantie

Recommandations

Ne pas intervenir sur le système sans formation.

Avant chaque intervention dans le cas d'une commande électropneumatique débrancher impérativement l'alimentation électrique et pneumatique.

Contrôler le système et le porte tous les 1000 cycles. En cas de besoin remplacer immédiatement les pièces défectueuses ou manquantes par des pièces d'origine FIT. Attention le remplacement des pièces nécessite des compétences particulières faites appel à une personne spécialement formée.

Le nettoyage du système doit être fait régulièrement à l'aide d'un chiffon légèrement humide. Ne pas utiliser de substances volatiles, elles pourraient provoquer un incendie du à l'électricité statique.



Attention risque de blessure:

Ne pas mettre les doigts sur la tige du vérin,
sur le seuil du cadre ou dans les rails de la porte.



www.fit-doors.fr

Notice d'instruction utilisation VAT (Ancien produit)



Attention: Risque de blessures

Ne passez pas ou ne restez pas sous la porte lors de son utilisation.

Ne tentez jamais de débloquer la porte en cas de blocage mécanique. Référez vous toujours aux instructions d'utilisation.

Ne passez jamais sous la portes si elle n'est pas complètement ouverte.



Attention: Risque de blessures

N'utilisez pas la poignée de levage ou la dragonne pour vous aider à monter ou à descendre du véhicule.



Attention: Risque de blessures

Ne mettez pas vos doigts entre les sections pour vous aider à refermer la porte

Ne mettez pas vous doigts dans les rails.

Ne mettez pas vos doigts sur le seuil lors des opérations de montée et descente.



www.fit-doors.fr

Notice d'instruction utilisation VAT (Ancien produit)

Avertissements



! Ne pas pendre de sangles à proximité de la porte qui pourraient venir se coincer dedans et la bloquer.



! Protéger les gaines et les câbles pour et le positionner de manière à qu'ils ne viennent pas en contact avec les roulettes ou plus généralement de la porte.

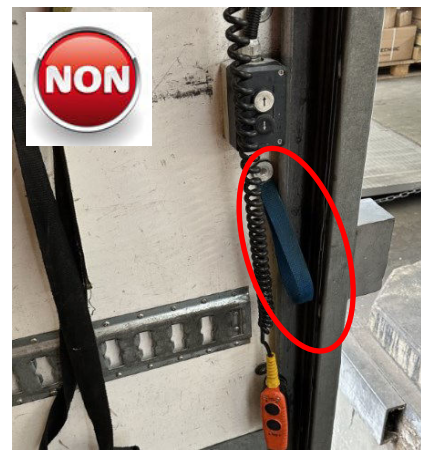

! Ne pas mettre de sangles ou dragonnes qui pourraient se trouver sur le chemin de guidage de la porte ou qui pourraient se bloquer dans une roulette.



! En cas d'utilisation d'un verrouillage centralisé non fourni, il faut impérativement rendre le système de pilotage de la porte inactif si celui-ci est en position fermée.

Ce type de montage n'est pas pris en compte par FIT.

Il modifie le fonctionnement de la machine.



! Ne jamais utiliser une porte avec une commande abîmée ou arrachée.



www.fit-doors.fr

Notice d'instruction utilisation VAT (Ancien produit)

Utilisation ancien modèle commnde simple

Les systèmes FIT VAT en version 100% pneumatique et électropneumatique sont équipés de boutons de commandes à pression maintenue pour assurer la sécurité des utilisateurs.

La pression maintenue permet de stopper la course lorsque le bouton de commande est relâché.



Attention: Lors de la manœuvre de la porte il est impératif d'avoir un visuel sur celle-ci.

Ne jamais rester sous la porte lors des opérations de manœuvre. Le système ne dispose pas de fonction anti écrasement.

En cas de blocage lors d'un cycle de montée ou de descente, relâcher l'action sur l'organe de service de la commande et toujours se référer à la notice pour une utilisation en toute sécurité.

Votre système doit comporter deux commandes, une sur le cadre arrière pour la montée et la descente et une de secours à l'intérieure de la caisse. Il n'existe pas d'autres commandes prévues.

L'ajout d'autres commandes n'est pas autorisé.

Ne jamais équiper le camion de commandes portatives pouvant notamment être utilisées dans la cabine de pilotage du véhicule.

L'opérateur doit pouvoir pendant le pilotage des commandes visualiser la zone de travail (montée descente de la porte).

pendant les phases de manœuvres montée descente aucune autre personne que l'opérateur n'est autorisée à séjourner dans l'environnement immédiat de la porte



+



Assurez-vous que votre porte est complètement fermée avant chaque déplacement du véhicule.

Dans tous les cas, ne jamais rouler porte ouverte.



Commande de montée et descente depuis le cadre arrière.

La fin de course du système en ouverture est faite lorsque la tige du vérin est complètement rentrée.

La fin de course du système en fermeture est faite lorsque la tige du vérin est complètement sortie.

En cas de problème relâchez le bouton de commande cela arrêtera immédiatement la commande.

Pour monter la porte depuis le cadre arrière appuyer sur le bouton de montée jusqu'à ce que la porte soit complètement ouverte tige du vérin complètement rentrée.

Pour descendre la porte depuis le cadre arrière appuyer sur le bouton de descente jusqu'à ce que la porte soit complètement fermée tige du vérin complètement sortie.



En cas d'obstacle à la montée ou à la descente en standard:

Relâcher l'action maintenue pour stopper le mouvement commandé et éviter une montée en pression,

Initier un mouvement inverse au mouvement préalablement commandé pour relâcher la pression, enlever l'obstacle qui pourrait bloquer la porte. Il est impératif de respecter ce protocole.

En cas de blocage, ne jamais passer sous la porte pour tenter de la débloquent. Si la porte reste bloquée, couper l'ensemble des énergies (électricité et pneumatique). Purger les circuits du risque lié aux énergies résiduelles. Contacter un réparateur qualifié pour effectuer le dépannage.



IL NE DOIT JAMAIS Y AVOIR D'AUTRE COMMANDE QUE CELLES QUI SONT DECRITES CI-DESSUS.



www.fit-doors.fr

Notice d'instruction utilisation VAT (Ancien produit)

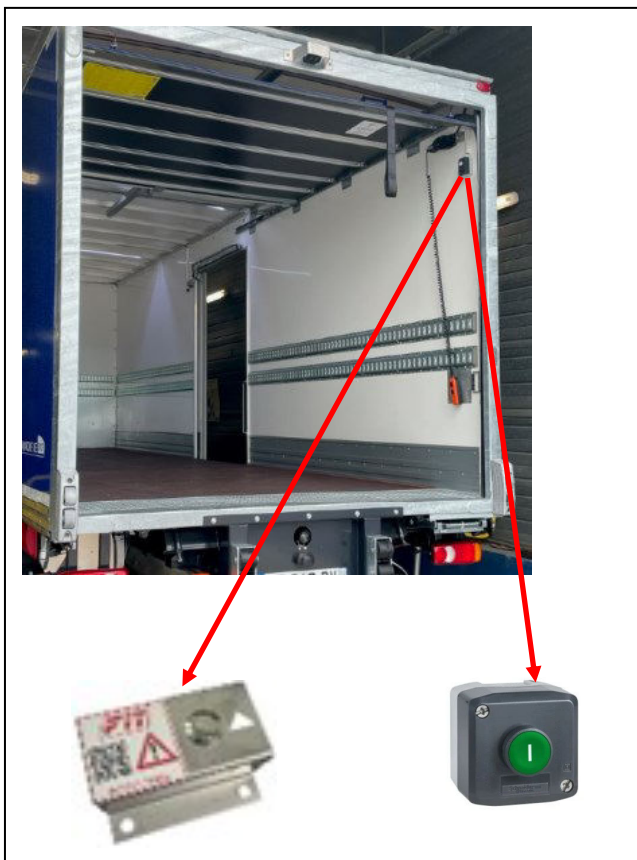

Commande de secours depuis l'intérieure de la caisse.

(elle est destinée à l'anti-enfermement)

La fin de course du système en ouverture est faite lorsque le vérin est en butée porte ouverte.

En cas de problème relâchez le bouton de commande cela arrêtera immédiatement la commande.

Pour monter la porte depuis l'intérieure de la caisse, appuyer sur le bouton de montée jusqu'à ce que la porte soit complètement ouverte tige vérin en butée.



En cas d'obstacle à la montée ou à la descente en standard:

Relâcher l'action maintenue pour stopper le mouvement commandé et éviter une montée en pression,

Initier un mouvement inverse au mouvement préalablement commandé pour relâcher la pression, enlever l'obstacle qui pourrait bloquer la porte.

Il est impératif de respecter ce protocole.

En cas de blocage, ne jamais passer sous la porte pour tenter de la débloquer.

Si la porte reste bloquée, couper l'ensemble des énergies (électricité et pneumatique). Purger les circuits du risque lié aux énergies résiduelles. Contacter un réparateur qualifié pour effectuer le dépannage.

OPTION: Montée par impulsion (En cabine)

Pour ouvrir la porte complètement, faire une impulsion sur le bouton situé en cabine.

Cette option permet de ne pas être en pression maintenu pour l'ouverture de la porte.

Pour des raisons de sécurité, cette option n'est pas disponible sur la descente.



Attention: Risque de blessures

Ne passez pas ou ne restez pas sous la porte lors de son utilisation.

Ne tentez jamais de débloquer la porte en cas de blocage mécanique. Référez vous toujours aux instructions d'utilisation.

Ne passez jamais sous la portes si elle n'est pas complètement ouverte.



IL NE DOIT JAMAIS Y AVOIR D'AUTRE COMMANDE QUE CELLES QUI SONT DECRITES CI-DESSUS.



www.fit-doors.fr

Notice d'instruction utilisation VAT (Ancien produit)

Câblage

ELECTROPNEUMATIQUE

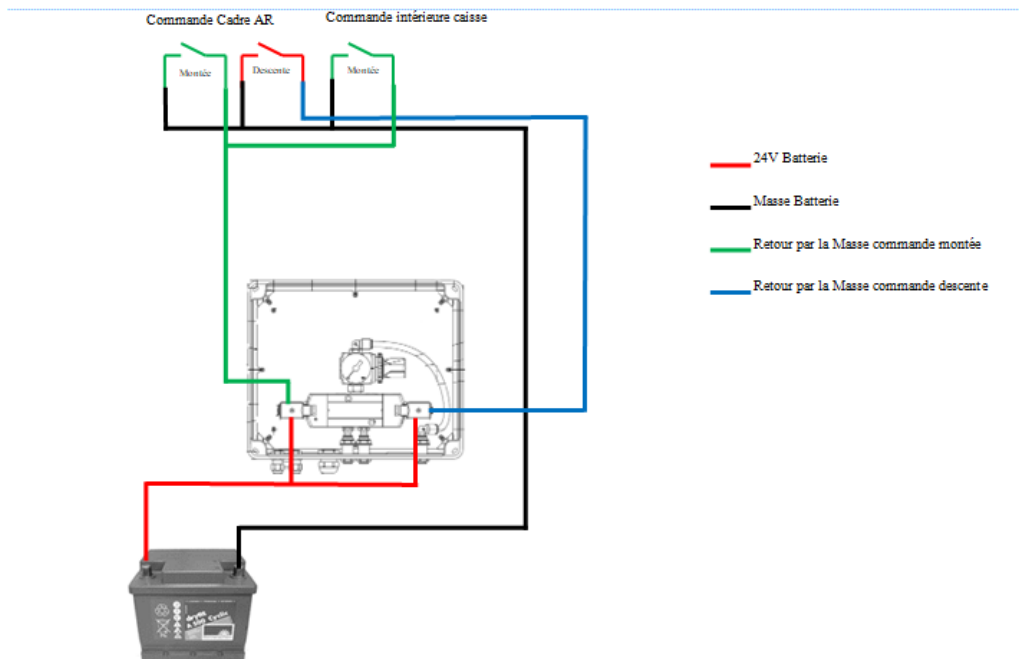

100% PNEUMATIQUE

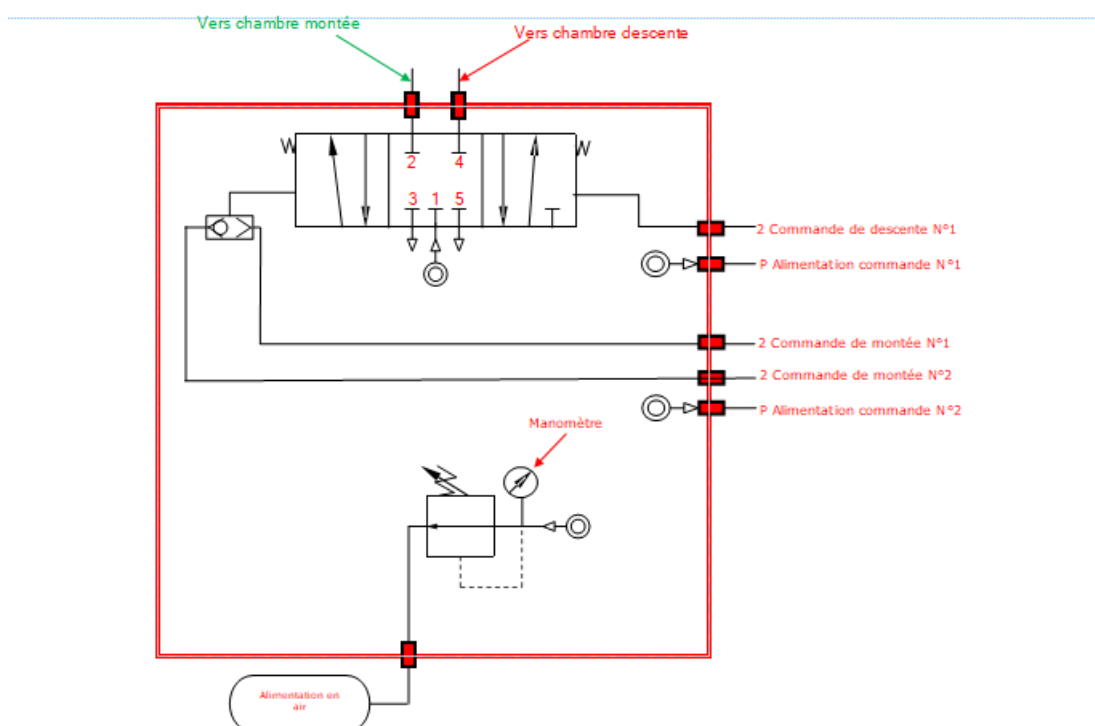



www.fit-doors.fr

Notice d'instruction utilisation VAT (Ancien produit)

Câblage version électropneumatique

Monter les coffrets ou boutons de commandes et les raccorder au coffret.



Les câbles et tuyaux pneumatiques doivent être montés avec des gaines pour les protéger .

Il ne faut jamais monter d'autres commandes que celles décrites ci-dessous.

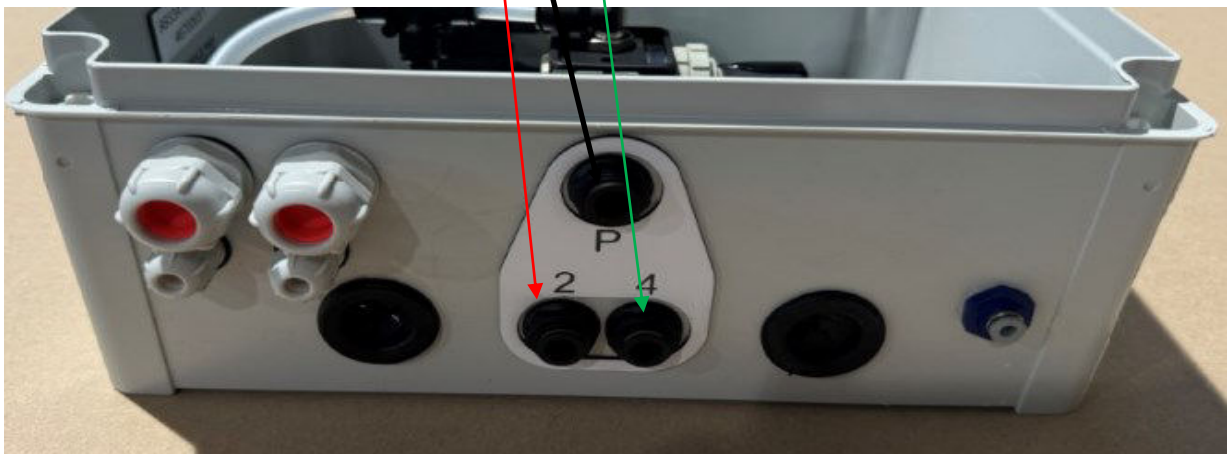
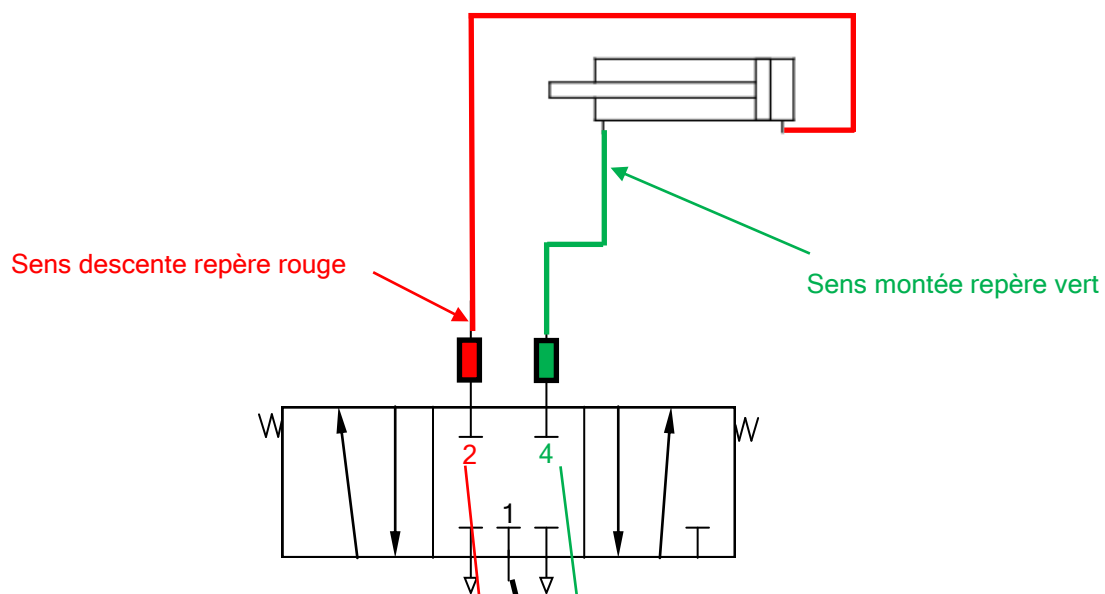



www.fit-doors.fr

Notice d'instruction utilisation VAT (Ancien produit)

Câblage 100% pneumatique

Monter les coffrets ou boutons de commandes et les raccorder au coffret.



Les câbles et tuyaux pneumatiques doivent être montés avec des gaines pour les protéger .

Il ne faut jamais monter d'autres commandes que celles décrites ci-dessous.

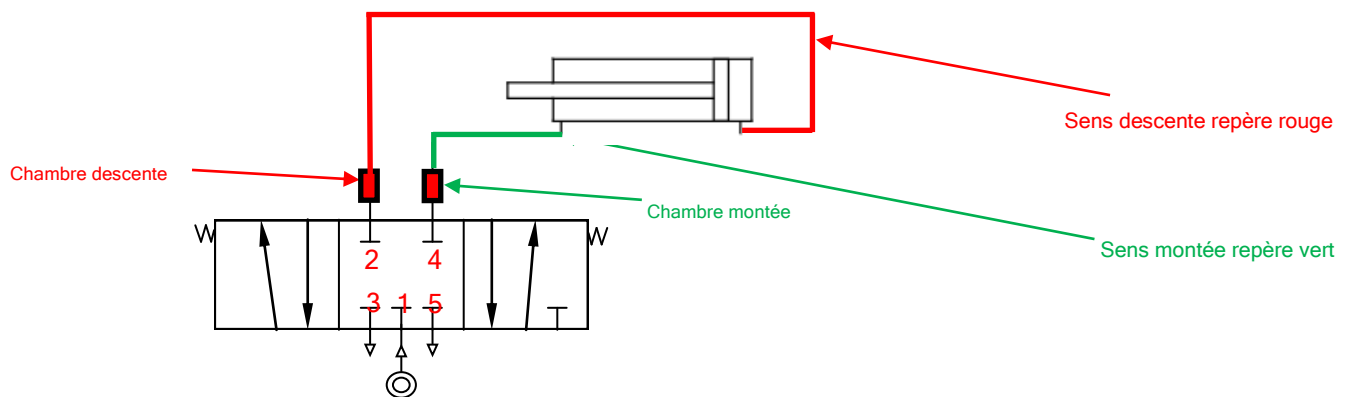



www.fit-doors.fr

Notice d'instruction utilisation VAT (Ancien produit)

Utilisation commande double

Les systèmes FIT VAT en version 100% pneumatique et électropneumatique sont équipés de boutons de commandes à pression maintenue pour assurer la sécurité des utilisateurs.

La pression maintenue permet de stopper la course lorsque le bouton de commande est relâché.



Attention: Lors de la manœuvre de la porte il est impératif d'avoir un visuel sur celle-ci.

Ne jamais rester sous la porte lors des opérations de manœuvre. Le système ne dispose pas de fonction anti écrasement.

En cas de blocage lors d'un cycle de montée ou de descente, relâcher l'action sur l'organe de service de la commande et toujours se référer à la notice pour une utilisation en toute sécurité.

Votre système doit comporter deux commandes, une sur le cadre arrière pour la montée et la descente et une de secours à l'intérieure de la caisse. Il n'existe pas d'autres commandes prévues.

L'ajout d'autres commandes n'est pas autorisé.

Ne jamais équiper le camion de commandes portatives pouvant notamment être utilisées dans la cabine de pilotage du véhicule.

L'opérateur doit pouvoir pendant le pilotage des commandes visualiser la zone de travail (montée descente de la porte).

pendant les phases de manœuvres montée descente aucune autre personne que l'opérateur n'est autorisée à séjourner dans l'environnement immédiat de la porte



+

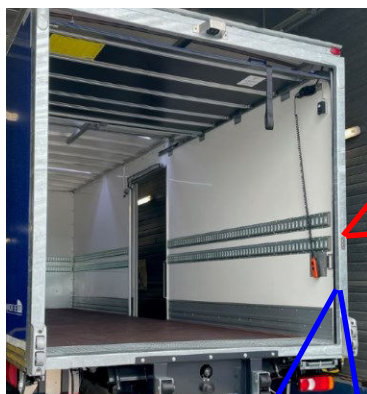

Assurez-vous que votre porte est complètement fermée avant chaque déplacement du véhicule.

Dans tous les cas, ne jamais rouler porte ouverte.

Commande de montée et descente depuis le cadre arrière.

La fin de course du système en ouverture est faite lorsque la tige du vérin est complètement rentrée. La fin de course du système en fermeture est faite lorsque la tige du vérin est complètement sortie.

En cas de problème relâchez le bouton de commande cela arrêtera immédiatement la commande.

Dans le cas de la montée et de la descente, appuyer tout d'abord sur la commande 1 bouton pour alimenter les boutons de montée et descente.

Pour monter la porte depuis le cadre arrière appuyer ensuite sur le bouton de montée jusqu'à ce que la porte soit complètement ouverte tige du vérin complètement rentrée.

Pour descendre la porte depuis le cadre arrière appuyer ensuite sur le bouton descente jusqu'à ce que la porte soit complètement fermée tige du vérin complètement sortie.



En cas d'obstacle à la montée ou à la descente en standard:

Relâcher l'action maintenue pour stopper le mouvement commandé et éviter une montée en pression,

Initier un mouvement inverse au mouvement préalablement commandé pour relâcher la pression, enlever l'obstacle qui pourrait bloquer la porte. Il est impératif de respecter ce protocole.

En cas de blocage, ne jamais passer sous la porte pour tenter de la débloquer. Si la porte reste bloquée, couper l'ensemble des énergies (électricité et pneumatique). Purger les circuits du risque lié aux énergies résiduelles. Contacter un réparateur qualifié pour effectuer le dépannage.



IL NE DOIT JAMAIS Y AVOIR D'AUTRE COMMANDE QUE CELLES QUI SONT DECRITES CI-DESSUS.



www.fit-doors.fr

Notice d'instruction utilisation VAT (Ancien produit)



Commande de secours depuis l'intérieure de la caisse.

(elle est destinée à l'anti-enfermement)

La fin de course du système en ouverture est faite lorsque la tige du vérin est complètement rentrée.

La fin de course du système en fermeture est faite lorsque la tige du vérin est complètement sortie.

En cas de problème relâchez le bouton de commande cela arrêtera immédiatement la commande.

Pour monter la porte depuis l'intérieure de la caisse, appuyer sur le bouton de montée jusqu'à ce que la porte soit complètement ouverte tige du vérin complètement rentrée.

(En cas de commande double destinée à la maintenance uniquement) Pour descendre la porte depuis l'intérieure de la caisse appuyer sur le bouton descente jusqu'à ce que la porte soit complètement fermée tige du vérin complètement sortie.



En cas d'obstacle à la montée ou à la descente en standard:

Relâcher l'action maintenue pour stopper le mouvement commandé et éviter une montée en pression,

Initier un mouvement inverse au mouvement préalablement commandé pour relâcher la pression, enlever l'obstacle qui pourrait bloquer la porte. Il est impératif de respecter ce protocole.

En cas de blocage, ne jamais passer sous la porte pour tenter de la débloquer. Si la porte reste bloquée, couper l'ensemble des énergies (électricité et pneumatique). Purger les circuits du risque lié aux énergies résiduelles. Contacter un réparateur qualifié pour effectuer le dépannage.



Attention: Risque de blessures

Ne passez pas ou ne restez pas sous la porte lors de son utilisation.

Ne tentez jamais de débloquer la porte en cas de blocage mécanique. Référez vous toujours aux instructions d'utilisation.

Ne passez jamais sous la portes si elle n'est pas complètement ouverte.



IL NE DOIT JAMAIS Y AVOIR D'AUTRE COMMANDE QUE CELLES QUI SONT DECRITES CI-DESSUS.



www.fit-doors.fr

Notice d'instruction utilisation VAT (Ancien produit)

Câblage

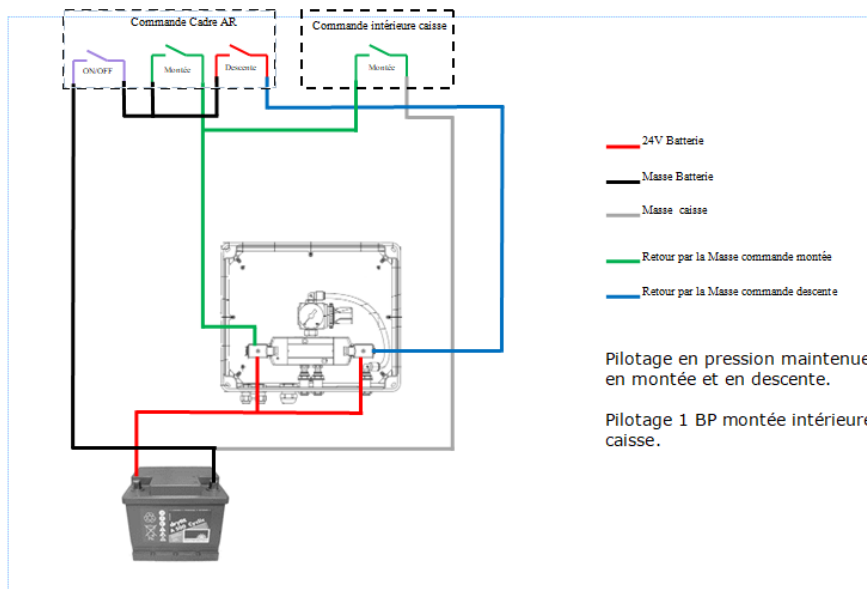



www.fit-doors.fr

Notice d'instruction utilisation VAT (Ancien produit)

Câblage version électropneumatique

Monter les coffrets ou boutons de commandes et les raccorder au coffret.



Les câbles et tuyaux pneumatiques doivent être montés avec des gaines pour les protéger .

Il ne faut jamais monter d'autres commandes que celles décrites ci-dessous.

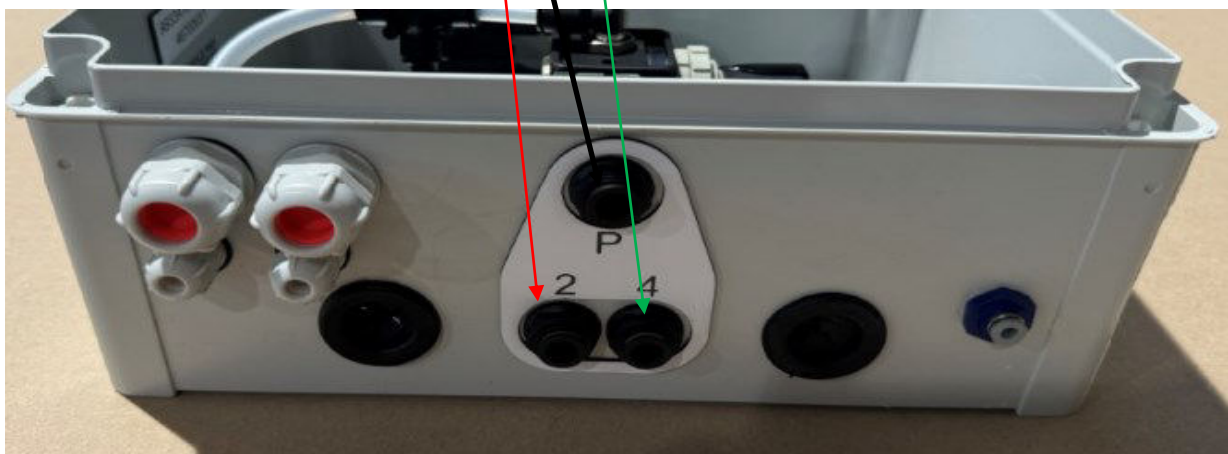
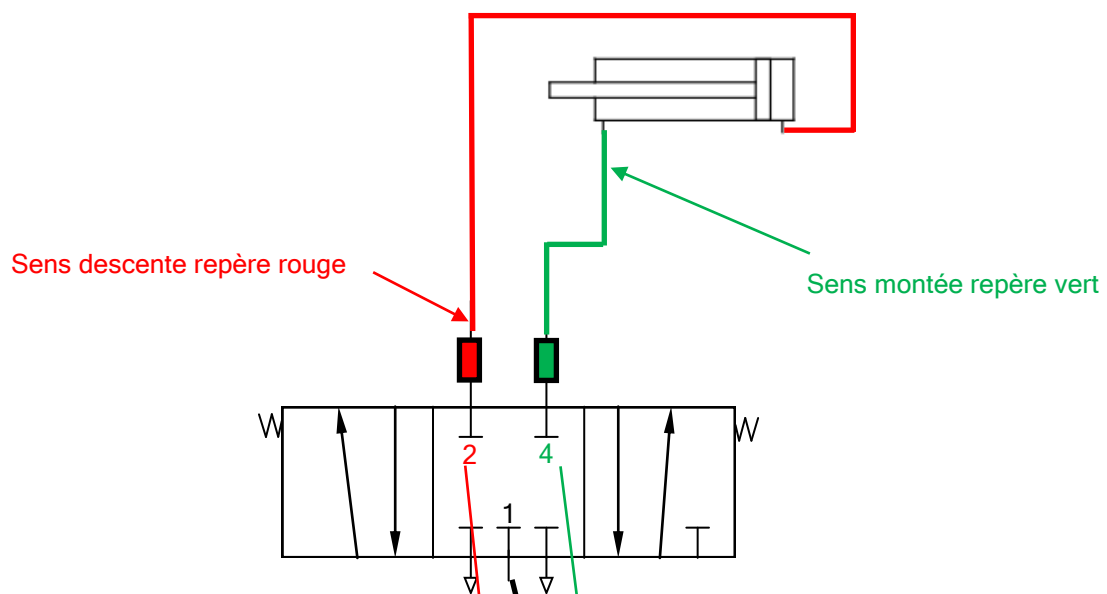



www.fit-doors.fr

Notice d'instruction utilisation VAT (Ancien produit)

Câblage 100% pneumatique

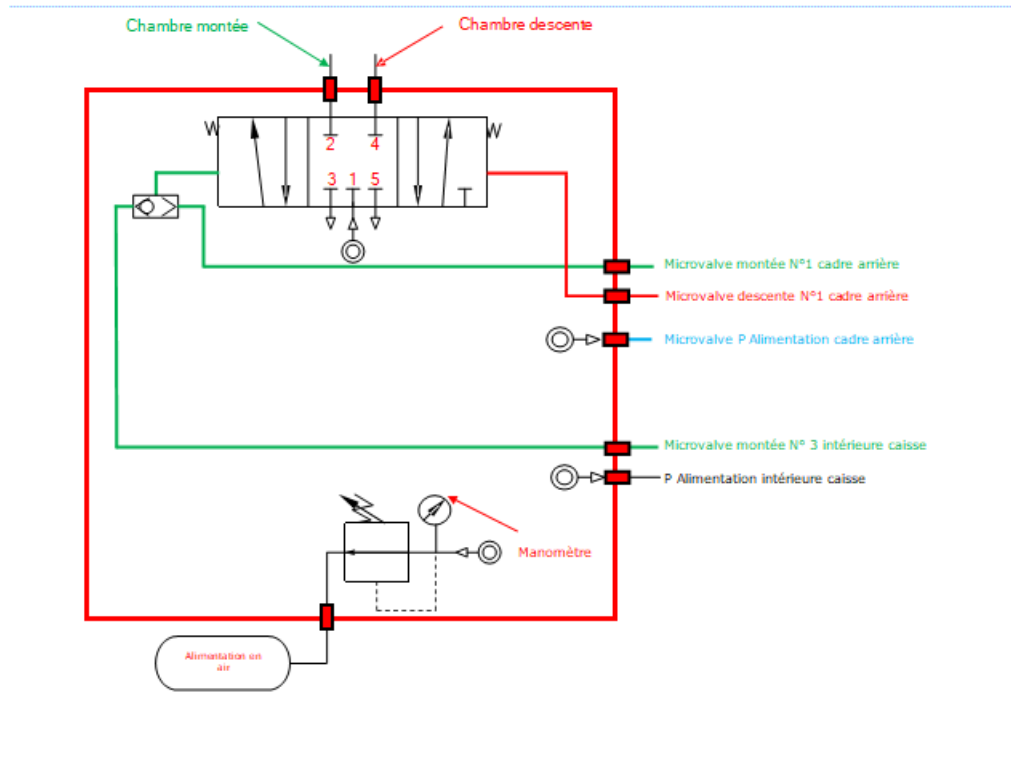

Monter les coffrets ou boutons de commandes et les raccorder au coffret.



Les câbles et tuyaux pneumatiques doivent être montés avec des gaines pour les protéger.

Il ne faut jamais monter d'autres commandes que celles décrites ci-dessous.

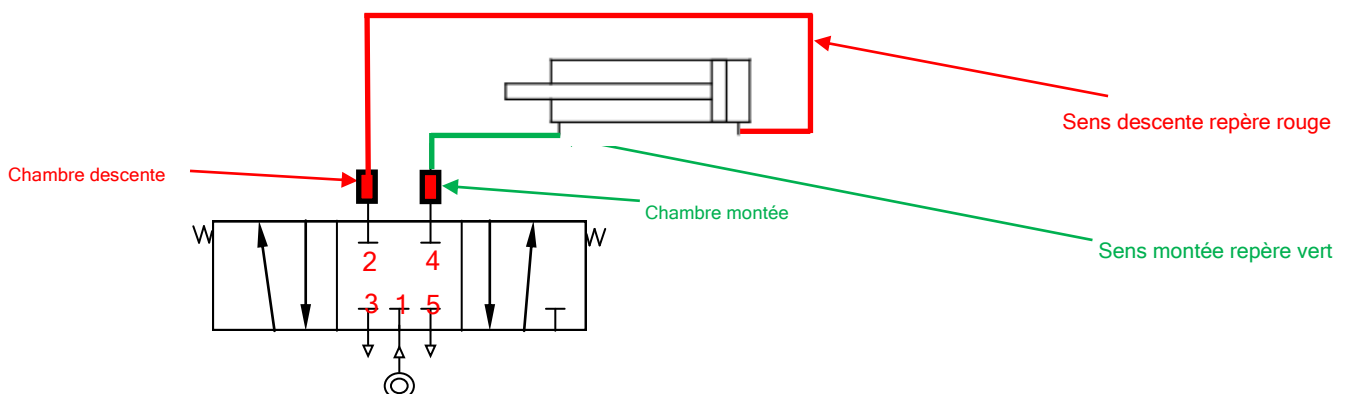



www.fit-doors.fr

Notice d'instruction utilisation VAT (Ancien produit)

Ouverture mode dégradé



Identifier le coffret en général il est situé au centre de la caisse l'arrière du véhicule. Très souvent à proximité de la commande du hayon.

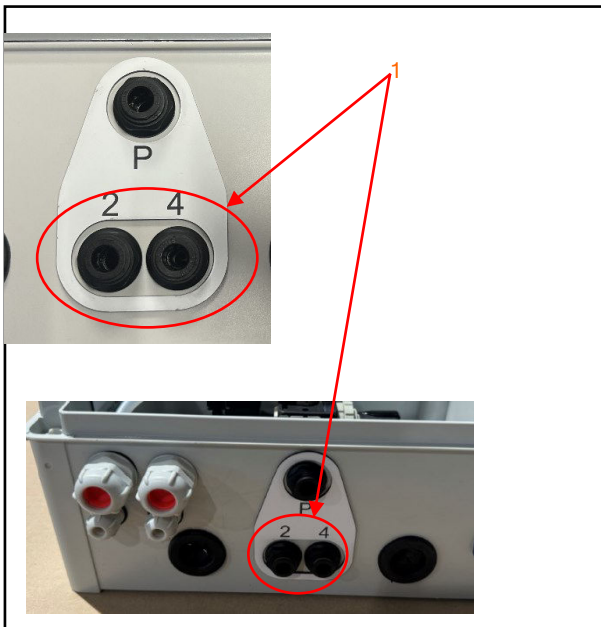

Débrancher les tuyaux d'alimentation en air du vérin au niveau des traversées de cloison (1).

Cette opération va permettre de vider les chambres du vérin.

Attendre que l'air soit complètement évacué.



Une fois les chambre complètement évacué,

Basculer manuellement la section haute (2)

Puis à plusieurs ou à l'aide d'un moyen de levage ouvrir la porte très doucement, afin de ne rien dégrader.



ATTENTION: Une fois la porte levée sécuriser en attachant la porte pour qu'elle ne puisse pas se refermer. Cette opération est indispensable pour éviter tout risque d'accident.



Remarque: le système nécessite probablement une maintenance. Elle doit être réalisée par une personne spécialement formée.

ATTENTION: En cas de déplacement du véhicule la porte doit impérativement être refermée.



Carnet d'entretien
Et catalogues PDR.



www.fit-doors.fr

Notice d'instruction utilisation VAT (Ancien produit)

Carnet d'entretien:

Si votre véhicule ne dispose pas de son propre carnet d'entretien, n'hésitez pas à nous contacter pour obtenir celui de votre porte et options.

Soit par téléphone au 01.69.90.69.69 ou par mail à l'adresse info@fit-doors.fr

Vous pouvez également les télécharger au format book via le lien suivant: <https://online.fliphtml5.com/vopne/eqmw/>



Ou au format Excel en scannant ce QR-Code.

Ou via le lien ci-dessous au format Excel:

[Carnet d'entretien portes FIT](#)

CARNET D'ENTRETIEN PORTES FIT ET OPTIONS

FIT

FABRIQUANT

FIT
6, Rue du Parc des Vergers
91250 TIGERY
France

Type de porte et options:

Numéro de série de la porte:

Le numéro de série de votre porte se trouve sur la plaque de firme positionnée sur la section basse de votre porte FIT.

Il se trouve également sur le sticker d'instruction collé à l'intérieur de la porte.

⚠ Ce carnet doit impérativement contenir la déclaration de montage qui a été transmise lors de la livraison.

Ce carnet est à conserver en permanence dans le véhicule.
Il est à mettre à disposition de la personne chargée des entretiens, contrôles et réparations.
Les travaux d'entretien et de réparation réalisés doivent être consignés sur ce carnet, afin que toutes les personnes intervenant sur la porte ou ses options puissent avoir l'historique complet des travaux et entretiens réalisés.
Les contrôles et inspections sont réalisés à l'initiative du propriétaire du véhicule, de l'utilisateur ou du loueur.
Ce carnet n'est pas utilisable, si la moindre modification est apportée à la porte FIT ou à ses options, ou si les instructions d'intégration de cette notice ont été changées sans l'autorisation écrite préalable de FIT.

Page 1

CONTRÔLE / INSPECTION

*-ci) à pour but de d'évaluer si la porte et ses options peuvent encore être utilisés en toute sécurité.

*-ci) à pour but de d'évaluer si la porte et ses options sont aptes à être utilisés en toute sécurité.

*-ième page de ce carnet ont fait l'objet de contrôles pour leur fiabilité et relevé comme conforme.

*-nt été relevés.

Réinspection (insérer la mention inscrite)

VALUATION

Lieu:

Site:

Nom et adresse de la société chargée du contrôle

LE LOUEUR

Nom et adresse du propriétaire ou du loueur:

Page 3



www.fit-doors.fr

Notice d'instruction utilisation VAT (Ancien produit)

Catalogues PDR:

Si vous souhaitez obtenir votre catalogue pièces de rechanges, n'hésitez pas à nous contacter pour obtenir celui de votre porte et options.

Soit par téléphone au 01.69.90.69.69 ou par mail à l'adresse info@fit-doors.fr

Vous pouvez également les télécharger via ce QR-Code:





Contrôles périodiques



www.fit-doors.fr

Notice d'instruction utilisation VAT (Ancien produit)

Fiche de contrôle périodique:

N'hésitez pas à nous contacter pour obtenir des fiches vierges.

Soit par téléphone au 01.69.90.69.69 ou par mail à l'adresse info@fit-doors.fr

Vous pouvez également la télécharger au format book via le lien suivant: <https://online.fliphtml5.com/vopne/kpar/>



Ou au format Excel en scannant ce QR-Code.

Ou via le lien ci-dessous au format Excel

[Contrôle périodique](#)



Cette fiche est à joindre impérativement aux documents transmis lors de la livraison du véhicule.

Un mauvais entretien peut entraîner de graves blessures ou la mort.

Le premier contrôle périodique doit être transmis à FIT pour conserver la validité de la garantie.

CONTRÔLE GENERAL PERIODIQUE PORTE FIT		A effectuer au plus tard tous les 6 mois et à conserver	
1/ Contrôles tablier			
1 A Propreté	<input type="checkbox"/>	1 J Section haute	<input type="checkbox"/>
1 B Aspect général	<input type="checkbox"/>	1 K Calage	<input type="checkbox"/>
1 C Section basse	<input type="checkbox"/>	1 L Roulettes	<input type="checkbox"/>
1 D Fermeture	<input type="checkbox"/>	1 M Supports de roulettes	<input type="checkbox"/>
1 E Verrouillage	<input type="checkbox"/>	1 N Charnières intermédiaires	<input type="checkbox"/>
1 F Poignée de levage	<input type="checkbox"/>	1 O Si concerné profil charnières continues	<input type="checkbox"/>
1 G Dragonne	<input type="checkbox"/>	1 P Si concerné bras hauts	<input type="checkbox"/>
1 H Attache câble	<input type="checkbox"/>	1 Q Joint haut	<input type="checkbox"/>
1 I Sections intermédiaires	<input type="checkbox"/>	1 R Joint latéral	<input type="checkbox"/>
2/ Rails			
2 A Propreté	<input type="checkbox"/>	2 C Fixation rails verticaux	<input type="checkbox"/>
2 B Aspect général et fixation	<input type="checkbox"/>	2 D Fixation rails horizontaux	<input type="checkbox"/>
3/ Ressorts (Sauf pneumatique VAT)			
3 A Propreté	<input type="checkbox"/>	2 E Jonction rails horizontaux/verticaux	<input type="checkbox"/>
3 B Ressort chauffeur	<input type="checkbox"/>	2 F Alignement latéral	<input type="checkbox"/>
3 C Ressort passager	<input type="checkbox"/>	2 G Alignement horizontal	<input type="checkbox"/>
3 D Câbles	<input type="checkbox"/>	2 H Fixation double rail uniquement VAT	<input type="checkbox"/>
3 E Attaches câbles	<input type="checkbox"/>	2 I Lubrification (Ne pas utiliser de graisse)	<input type="checkbox"/>
3 F Axes	<input type="checkbox"/>	4/ Cadre arrière carrosserie	
3 G Goupilles	<input type="checkbox"/>	4 A Etat général	<input type="checkbox"/>
3 H Position des câbles	<input type="checkbox"/>	4 B Ecarrage	<input type="checkbox"/>
3 I Tension	<input type="checkbox"/>	4 C Partie basse (Chocs, fissures, réparations)	<input type="checkbox"/>
5/ Vérin à tige (VAT)			
5 A Etat général	<input type="checkbox"/>	4 D Partie haute (Chocs, fissures, réparations)	<input type="checkbox"/>
5 B Fixation	<input type="checkbox"/>	4 E Partie latérale (Chocs, fissures, réparations)	<input type="checkbox"/>
5 C Tension de la batterie	<input type="checkbox"/>	6/ Clever SAFE (Vérin sans tige)	
5 D Commande extérieure montée	<input type="checkbox"/>	6 A Etat général	<input type="checkbox"/>
5 E Commande extérieure descente	<input type="checkbox"/>	6 B Fixation aqumes extrémité	<input type="checkbox"/>
5 F Commande intérieure caisse montée	<input type="checkbox"/>	6 C Fixation aqumes intermédiaires	<input type="checkbox"/>
5 G Commande intérieure caisse descente	<input type="checkbox"/>	6 D Tension de la batterie	<input type="checkbox"/>
5 H Montée par impulsion (option)	<input type="checkbox"/>	6 E Commande extérieure montée	<input type="checkbox"/>
5 I Railleur de tige (Pour portes isothermes)	<input type="checkbox"/>	6 F Commande extérieure descente	<input type="checkbox"/>
5 J Joint de tête	<input type="checkbox"/>	6 G Commande intérieure caisse montée	<input type="checkbox"/>
5 K Joint de joint	<input type="checkbox"/>	6 H Montée par impulsion (option)	<input type="checkbox"/>
5 L Câble à face porte fermée	<input type="checkbox"/>	6 I Railleur	<input type="checkbox"/>
5 M Câble à face porte ouverte	<input type="checkbox"/>	6 J Bande extérieure	<input type="checkbox"/>
5 N Serrage chape	<input type="checkbox"/>	6 K Bande intérieure (joint d'attaches)	<input type="checkbox"/>
5 O Serrage pivot	<input type="checkbox"/>	6 L Serrage embase	<input type="checkbox"/>
5 P Axe de chape	<input type="checkbox"/>	6 M Axe embase	<input type="checkbox"/>
5 Q Coffret de commande	<input type="checkbox"/>	6 N Serrage chape	<input type="checkbox"/>
5 R Tableau alimentation générale	<input type="checkbox"/>	6 O Axe chape	<input type="checkbox"/>
5 S Tableau de commande	<input type="checkbox"/>	6 P Barre de liaison	<input type="checkbox"/>
5 T Circuit d'air	<input type="checkbox"/>	6 Q Coffret de commande	<input type="checkbox"/>
5 U Soupape de sécurité	<input type="checkbox"/>	6 R Palcoas alimentation générale	<input type="checkbox"/>
5 V Coupure électrique générale	<input type="checkbox"/>	6 S Palcoas de commande	<input type="checkbox"/>
5 W	<input type="checkbox"/>	6 T Circuit d'air	<input type="checkbox"/>
5 X	<input type="checkbox"/>	6 U Renfort sur section haute	<input type="checkbox"/>
7/ Relevés et mesures (VAT et Clever SAFE)			
7 A Pression coffret de commande	<input type="checkbox"/>	7 D Fuite	<input type="checkbox"/>
7 B Temps de cycle montée	<input type="checkbox"/>	(après pulvérisation d'un détecteur de fuite)	
7 C Temps de cycle descente	<input type="checkbox"/>		
8/ Contrôles (VAT et Clever SAFE)			
8 A Fluidité du cycle de montée	<input type="checkbox"/>	Couleur des roulettes et quantité	
8 B Fluidité du cycle de descente	<input type="checkbox"/>	Bianche	Quantité
8 C Nécessite un réglage	<input type="checkbox"/>	Rouge	Quantité
8 D Palots durs à corriger	<input type="checkbox"/>	Verte	Quantité
8 E Blocage SAFE et Soupape	<input type="checkbox"/>	Bleu	Quantité
Rapport de vérification à conserver valable 6 mois. Prochaine visite: 30/06/00			
Identification du prestataire			
Adresse			
Contact:			
Coordonnées utilisateur			
Coordonnées Loueur			
Contact:			
Véhicule			
Porteur <input type="checkbox"/> Semi <input type="checkbox"/> Autre <input type="checkbox"/>			
N° d'immat			
Marque de la caisse			
Porte			
Marque			
N° de série			
Type			
Bois standard <input type="checkbox"/> Husky <input type="checkbox"/>			
Bois CC <input type="checkbox"/> Rail Route <input type="checkbox"/>			
Forty <input type="checkbox"/> Autre <input type="checkbox"/>			
Manœuvre			
Manuelle <input type="checkbox"/>			
Pneumatique vérin à tige (VAT) <input type="checkbox"/>			
Pneumatique vérin sans tige (Clever SAFE) <input type="checkbox"/>			
Remarques / Défauts à corriger			
Date			
Référence			
Vérificateur			
Signature			
Documents réglementaires			
Plaque de firme QR-Code instruction <input type="checkbox"/>			
Plaque CE <input type="checkbox"/>			
Sticker d'instructions (deux) face intérieure <input type="checkbox"/>			
Sticker sécurité face extérieure <input type="checkbox"/>			
Légende S= Oui, Sc= Sans objet, N= Neval			



Points de contrôles,
Entretien et maintenance préventive.



www.fit-doors.fr

Notice d'instruction utilisation VAT (Ancien produit)

REV20240629



OPERATIONS D'ENTRETIEN ET MAINTENANCE PREVENTIVE PORTES FIT

Ces opérations viennent en complément des visites périodiques

CONTACT INFORMATIONS:

FIT
6, Rue du Parc des Vergers
91250 TIGERY
Tél: 01 69 90 69 69
Mail: info@fit-doors.fr

Notice d'instruction utilisation VAT (Ancien produit)

INSTRUCTIONS DE SECURITE GENERALES POUR LE MONTAGE, L'UTILISATION, L'ENTRETIEN ET LA REPARATION.



Attention les précautions et instructions de ce document **DOIVENT** être respectées pour l'installation, l'utilisation, l'entretien et la réparation de chaque type des portes ou Options FIT.

Afin d'assurer la sécurité du personnel technique et des autres personnes éventuellement présentes, les travaux d'entretien et de réparation sont des tâches exclusivement réservées aux personnes qualifiées, qui ont été formées à cet effet, qui connaissent et comprennent les instructions et maîtrisent les aspects liés à la sécurité.

La négligence peut grandement menacer la sécurité du personnel technique et de tierces parties, et peut causer des blessures ou la mort.

Les accidents qui ont lieu au cours de l'utilisation des équipements ou pendant les opérations d'entretien, sont souvent causés par le non-respect des consignes de sécurité.

L'opérateur doit être majeur et doit surveiller son environnement de travail durant l'opération d'ouverture et de fermeture.

L'opérateur doit respecter le protocole d'entretien et les préconisations du manuel d'utilisation.

L'opérateur doit porter des équipements de protection individuelle (EPI) adaptés durant les opérations d'installation, d'utilisation, d'entretien et de maintenance.

L'opérateur doit s'assurer du complet dégagement de la zone, afin de ne pas bloquer ou perturber les opérations de montée et de descente.

L'opérateur doit impérativement rester en dehors de la zone de mouvement de la porte FIT durant les manipulations du rideau en ouverture et/ou fermeture.

L'opérateur doit conserver en permanence un contrôle visuel de la zone de travail et observer attentivement l'ensemble des mouvements, lors de la phase d'ouverture et de fermeture de sa porte FIT.

L'opérateur doit signaler et informer la société FIT en cas d'anomalies et/ou de dysfonctionnements constatés.

Il est fortement déconseillé de déplacer le véhicule lorsque votre porte FIT est ouverte.

Il est impératif de respecter le protocole d'entretien et les préconisations du manuel d'utilisation.

ATTENTION

FIT décline toute responsabilité en cas de blessure personnelle, de décès, ou de dommages à la propriété découlant d'une mauvaise utilisation de la porte FIT.

FIT décline toute responsabilité en cas de blessure personnelle, de décès ou de dommages causés à la propriété suite à l'utilisation de pièces de rechange du marché secondaire ou de pièces ne provenant pas de l'équipementier d'origine pour l'entretien ou la réparation des portes FIT.

FIT décline toute responsabilité en cas de blessure personnelle, de décès, ou de dommages causés à la propriété suite à l'utilisation d'une porte FIT dont la conception originale a été modifiée sans approbation écrite expresse de sa part.

Il n'existe aucune garantie, expresse ou implicite, y compris la garantie de qualité marchande ou la garantie d'adéquation à un usage particulier allant au-delà de ce qui est indiqué.



www.fit-doors.fr

Notice d'instruction utilisation VAT (Ancien produit)

CONSIGNES ET INSTRUCTIONS DE SECURITE GENERALES	
<p>Equipements de protection individuelle (EPI) adaptés:</p> <p>Chaussures de sécurité avec protection en acier pour les orteils.</p> <p>Gants de protection</p> <p>Lunettes de sécurité avec protections latérales, ou avec écran</p> <p>Bouchons pour les oreilles</p> <p>Tenue de travail doit être adaptée. Il est interdit de porter des tenues amples pouvant être attrapées par les parties en mouvement.</p> <p>Casque conseillé.</p> <p>Evitez de porter des bagues, des bracelets, des colliers, des montres... pouvant être attrapés dans les parties mobiles la porte FIT</p>	
<p>Choisissez toujours le bon outil pour un certain travail. Remplacez les outils usés ou endommagés</p>	
<p>Risques de blessures liés à l'utilisation de votre porte FIT</p> <p>Ecrasement des mains et des pieds.</p> <p>Ecrasement du corps - Pièces en mouvement.</p> <p>Dérailage</p> <p>Trébuchement</p> <p>Chute</p> <p>Electrique</p> <p>En cas de doute, n'hésitez pas et nous contacter pour plus d'aide et conseils.</p>	



www.fit-doors.fr

Notice d'instruction utilisation VAT (Ancien produit)

OPERATIONS D'ENTRETIEN ET MAINTENANCE PREVENTIVE



Un entretien rigoureux réalisé par du personnel qualifié, permet de maintenir les performances de votre porte FIT et garantit sa durée de vie.

Le manque d'entretien, risque de rendre dangereuse son utilisation et d'annuler la garantie.

Les opérations d'entretien dépendent de la fréquence d'utilisation et doivent être impérativement réalisées par du personnel qualifié et formé.

Pour maintenir les caractéristiques d'origine, l'entretien, les réparations de votre porte FIT doit être effectué en respectant des règles strictes et des pièces d'origine FIT.



Ces opérations viennent en complément des visites périodiques

PORTES FIT (TOUTES)

Points de contrôle à réaliser	Fréquence			
	Mensuelle ou 1000 Cycles	Trimestrielle Ou 3000 Cycles	Lors du contrôle Semestrielle	Annuelle
Propreté nettoyage complet	X		X	
Test de fonctionnement	X		X	
Etat général de la porte	X		X	
Etat de la section basse	X		X	
Dragonne		X	X	
Poignée de levage		X	X	
Fermeture			X	
Verrouillage			X	
Attaches câbles		X	X	
Profil support de joint bas			X	
Joint bas	X		X	
Etat de la section haute		X	X	
Etat des sections intermédiaires		X	X	
Etat de la section haute		X	X	
Etat de la section basse		X	X	
Calage des roulettes		X		X
Supports de roulettes bas		X	X	



www.fit-doors.fr

Notice d'instruction utilisation VAT (Ancien produit)

Points de contrôle à réaliser	Fréquence			
	Mensuelle ou 1000 Cycles	Trimestrielle Ou 3000 Cycles	Lors du contrôle Semestrielle	Annuelle
Charnières intermédiaires état général et fixation	X		X	
Charnières supports roulettes état général et fixation	X		X	
Charnières continues (Porte CC) état général et fixation	X		X	
Joint latéraux			X	
Etat général des rails et fixation	X	X	X	
Rails verticaux			X	
Rails horizontaux			X	
Etat des câbles	X	X	X	
Etat des ressorts	X	X	X	
Tension de l'équilibre		X	X	
Etat général du cadre arrière / équerage.		X	X	
Etat en partie basse et haute (Chocs, réparations ...)	X	X	X	
Fuite bande et navette (CLEVER SAFE)	X	X	X	
Fuite tête de vérin (VAT)	X	X	X	
Navette (Option pneumatique CLEVER SAFE)	X	X	X	
Tige de vérin (VAT)	X	X	X	
Fond avant et arrière vérin (Option pneumatique VAT et CLEVER SAFE)			X	
Racleur de tige utilisation en température négative (Option pneumatique VAT et CLEVER SAFE)			X	
Soupage de sécurité (VAT et CLEVER SAFE)			X	
Serrage des fixations vérin, chape du vérin et pivot (VAT)		X	X	
Commande porte extérieure (VAT et CLEVER SAFE)	X	X	X	X
Système SAFE		X	X	
Commande porte intérieure caisse (VAT et CLEVER SAFE)	X	X	X	X
Coffret de commande (VAT et CLEVER SAFE)		X	X	
Liaison porte vérin (VAT et CLEVER SAFE)		X	X	
Etat des tuyaux (VAT et CLEVER SAFE)		X	X	X
Etat du câblage électrique (VAT et CLEVER SAFE)		X	X	X



www.fit-doors.fr

Notice d'instruction utilisation VAT (Ancien produit)

Maintenance préventive pièces à remplacer	Fréquence			
	Annuelle Ou 6000 Cycles	Annuelle Ou 12000 Cycles	30000 Cycles	60000 Cycles
Dragonne		X		
Poignée de levage			X	
Fermeture			X	
Verrouillage			X	
Attaches câbles			X	
Profil support de joint bas			X	
Joint bas		X		
Roulettes Attention les roulettes ont des rouleurs désignées à un type d'utilisation. Il est fondamental d'utiliser le bon type de roulette pour la bonne application Roulettes Basic (Bandage Blanc) Pour les portes manuelles Bois, CC et Forty Roulettes FIT+ (Bandage rouge) pour les portes Bois, CC, Forty, RR pneumatique (VAT et CLEVER SAFE) Roulettes FIT Max (Bandage vert) pour les portes Husky Roulette Xtrem (Bandage bleu) roulettes hautes pour les portes CLEVER SAFE)		X		
Supports de roulettes bas			X	
Charnières intermédiaires			X	
Charnières supports roulettes			X	
Charnières continues (Porte CC)			X	
Ressorts de calage (VAT)				
Ressorts de calage (CLEVER SAFE)				
Joint latéraux		X		
Câbles		X		
Ressorts			X	
Rails				X
Tablier				X
Joint de tête VAT		X		
Kit joint de piston (VAT)			X	
Joint vérin sans tige CLEVER SAFE		X		
Joint vérin verrou SAFE				



Maintenance corrective

Remplacement des pièces



Avant d'intervenir couper l'ensemble des énergies (électricité et pneumatique) pour éviter les risques liés aux énergies résiduelles.

Afin d'assurer la sécurité du personnel technique et des autres personnes éventuellement présentes, les travaux d'entretien et de réparation sont des tâches exclusivement réservées aux personnes qualifiées et agréés, qui ont été formées à cet effet, qui connaissent et comprennent les instructions et maîtrisent les aspects liés à la sécurité.

La négligence peut grandement menacer la sécurité du personnel technique et de tierces parties, et peut causer des blessures ou la mort

Les accidents qui ont lieu au cours de l'utilisation des équipements ou pendant les opérations d'entretien, sont souvent causés par le non-respect des consignes de sécurité.

Les informations contenues ci-après sont uniquement destinées à aider le personnel formé à réaliser les opérations de maintenance corrective.

Pour toute information complémentaire, votre contact chez FIT :
Téléphone : 01.69.90.69.69
Mail : info@fit-doors.fr



www.fit-doors.fr



Notice d'instruction utilisation VAT (Ancien produit)

<p>I-FAB-550 Fiche pratique changement d'un câble (FR)</p> <p>Télécharger la fiche en scannant le lien à droite</p> <p>Si vous souhaitez obtenir une impression papier n'hésitez pas à nous contacter. Soit par téléphone au 01.69.90.69.69 ou par mail à l'adresse info@fit-doors.fr</p>	
<p>I-FAB-551 Fiche pratique changement d'un équilibreur (FR)</p> <p>Télécharger la fiche en scannant le lien à droite</p> <p>Si vous souhaitez obtenir une impression papier n'hésitez pas à nous contacter. Soit par téléphone au 01.69.90.69.69 ou par mail à l'adresse info@fit-doors.fr</p>	
<p>I-FAB-552 Fiche pratique changement d'une charnière centrale (FR)</p> <p>Télécharger la fiche en scannant le lien à droite</p> <p>Si vous souhaitez obtenir une impression papier n'hésitez pas à nous contacter. Soit par téléphone au 01.69.90.69.69 ou par mail à l'adresse info@fit-doors.fr</p>	
<p>I-FAB-553 Fiche pratique changement d'une charnière support roulette (FR)</p> <p>Télécharger la fiche en scannant le lien à droite</p> <p>Si vous souhaitez obtenir une impression papier n'hésitez pas à nous contacter. Soit par téléphone au 01.69.90.69.69 ou par mail à l'adresse info@fit-doors.fr</p>	
<p>I-FAB-554 Fiche pratique changement d'une section basse (FR)</p> <p>Télécharger la fiche en scannant le lien à droite</p> <p>Si vous souhaitez obtenir une impression papier n'hésitez pas à nous contacter. Soit par téléphone au 01.69.90.69.69 ou par mail à l'adresse info@fit-doors.fr</p>	
<p>I-FAB-555 Fiche pratique changement d'une section intermédiaire (FR)</p> <p>Télécharger la fiche en scannant le lien à droite</p> <p>Si vous souhaitez obtenir une impression papier n'hésitez pas à nous contacter. Soit par téléphone au 01.69.90.69.69 ou par mail à l'adresse info@fit-doors.fr</p>	



www.fit-doors.fr

Notice d'instruction utilisation VAT (Ancien produit)

<p>I-FAB-556 Fiche pratique changement d'une section haute (FR)</p> <p>Télécharger la fiche en scannant le lien à droite</p> <p>Si vous souhaitez obtenir une impression papier n'hésitez pas à nous contacter. Soit par téléphone au 01.69.90.69.69 ou par mail à l'adresse info@fit-doors.fr</p>	
<p>I-FAB-557 Fiche pratique changement d'un profil CC (FR)</p> <p>Télécharger la fiche en scannant le lien à droite</p> <p>Si vous souhaitez obtenir une impression papier n'hésitez pas à nous contacter. Soit par téléphone au 01.69.90.69.69 ou par mail à l'adresse info@fit-doors.fr</p>	



Notice d'instruction
Montage



FIT LA Référence de la Porte Relevante



I-FAB-330 Notice d'instruction FIT VAT Bois

Lien pour le téléchargement format PDF <https://me-gr.com/f/CmWdbWgE?hash=>



FIT LA Référence de la Porte Relevante



I-FAB-331 Notice d'instruction FIT VAT CC

Lien pour le téléchargement format PDF <https://me-gr.com/f/xN8qwaS8?hash=>

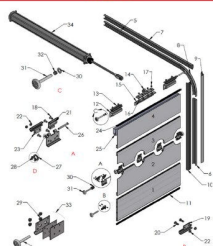

FIT LA Référence de la Porte Relevante



I-FAB-332 Notice d'instruction FIT VAT Forty

Lien pour le téléchargement format PDF <https://me-gr.com/bW10nyDZ>



FIT LA Référence de la Porte Relevante



I-FAB-333 Notice d'instruction FIT VAT RR

Lien pour le téléchargement format PDF <https://me-gr.com/3EmyiPTj>



FIT LA Référence de la Porte Relevante



I-FAB-334 Notice d'intégration FIT VAT Husky

Lien pour le téléchargement format PDF

<https://me-qr.com/ORkASJMi>



FIT

6, Rue du Parc des Vergers

91250 TIGERY

Tél: 01 69 90 69 69 Fax: 01 69 90 02 52

Mail: info@fit-doors.fr